

KUKirin G2 Max

HASZNÁLATI UTASÍTÁS



 www.kukirin.net

 service@kukirin.net

www.kukirin.net

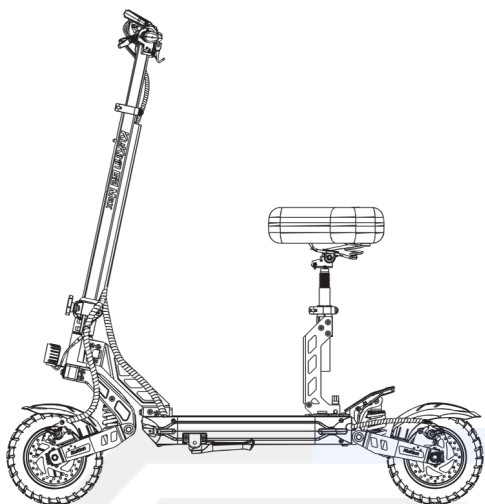

A kézikönyvben található képek csak illusztrációk. A részletekért kérjük, tekintse meg a tényleges terméket.

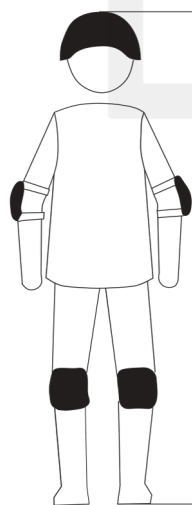





16-60 éves korig
120-200 cm

 Rollerezés közben viseljen sisakot, térdvédőt, könyökvédőt, csuklódvédőt és egyéb védőfelszerelést a sérülésveszély csökkentése érdekében.

Tartalomjegyzék <<<<

- | | | |
|----------------------------|------------------------|------------------------------|
| 1. Figyelmeztetés | 2. Figyelmeztetés | 3. Rendszer |
| 4. Specifikációk | 5. Csomaglista | 6. Összeszerelési utasítások |
| 7. Típek kezdőknek | 8. Kezelési utasítások | 9. Hibaelhárítás |
| 10. Az akkumulátor töltése | 11. Karbantartás | 12. Garancia |
| 13. Jótállási jegy | | |

1. Figyelmeztetés <<<<

-  Fontos, hogy alaposan megismerd az új elektromos rolleredet, hogy a legjobb teljesítményt, kényelmet, szórakozást és biztonságot nyújtsd utazás közben. Az új roller és annak megfelelő működésének megértéséhez először figyelmesen olvasd el a kézikönyvet.
-  Fontos, hogy első alkalommal biztonságosan és kontrolláltan közlekedjünk. Például maradjunk távol az autóktól, akadályoktól és más motorosoktól. Tilos autópályákra, gépjárművek forgalmi sávjaira, közutakra felhajtani, ellenkező irányba közlekedni, és kerülni az esőt. Nedves útfelületen lassítsunk le és kerüljük el azokat.
-  A rollerek bizonyos kockázatokkal járó járművek. Ne használjon mobiltelefont vagy viseljen fejhallgatót vezetés közben. Elengedhetetlen, hogy megértse a közlekedési szabályokat az elektromos rollerek helyi közutakon történő használatára vonatkozóan. Minden alkalommal be kell tartania a szabályokat, amikor rollerez. Saját biztonsága érdekében mindenképpen viseljen tanúsított bukósisakot, mielőtt rollerezni kezd. A jobb védelem érdekében védőfelszerelés, például könyök- és térdvédő használata ajánlott.
-  Az elektromos rollerek kiszállításakor nem járnak semmilyen alapvető kötelező felszereléssel, és a helyzet régióként eltérő lehet. Ezért, ha közutakon tervezi használni az elektromos rollereket, elengedhetetlen, hogy a vonatkozó törvényeknek és előírásoknak megfelelően felszerelje azokat az alapvető kötelező felszerelésekkel.

Ez a termék kifejezetten az Ön személyes használatára készült.

Ne használja kereskedelmi vagy egyéb célra!

Őrizze meg gondosan ezt a kézikönyvet későbbi felhasználás céljából.

2. Figyelmeztetés

Kerékpározás előtt ellenőrizni kell a gumiabroncsok nyomását, és a kormányt megfelelően és biztonságosan kell felszerelni. Kérjük, győződjön meg arról, hogy az akkumulátor teljesen fel van töltve. Ha menet közben az akkumulátor majdnem lemerül, folytassa a járművet lassú és egyenes mozgásban. A töltést a lehető leghamarabb el kell végezni.

Minden töltés előtt ellenőrizze a töltőt, a kábeleket és a csatlakozókat. Ha bármilyen sérülést talál, ne használja a töltőt.

Csúszós úton fékezéskor a fékút általában hosszabb, mint száraz úton. Ezért korábban kell fékezni a biztonságosabb parkolás (megállás) érdekében.

Kerüld az elektromos rollerek használatát esős, viharos vagy havas napokon. Ha az elektromos alkatrészek (vezérlőegységek, motorok és akkumulátorok) nedvesek lesznek vagy vízbe merülnek, az visszafordíthatatlan károsodást okozhat, ami akár az akkumulátor felrobbanásához is vezethet.

Ezt a terméket egyszerre csak egy felnőtt használhatja. Ne szállítson más utasokat. Kérjük, ne használja a rollert, ha kényelmetlenül érzi magát, vagy alkohol vagy drogok hatása alatt áll.

A jármű nem játék. Mint minden jármű esetében, fennáll az esés, ütközés vagy más veszélyes helyzetek veszélye. Kérjük, ne adja át az elektromos rollert olyan személynek, aki nem tudja, hogyan kell megfelelően használni. Ha engedélyezi másoknak a roller használatát, az Ön felelőssége biztosítani, hogy minden felhasználó tisztában legyen az összes figyelmeztetéssel, óvintézkedéssel, utasítással és biztonsági szabállyal, valamint hogy biztonságosan és felelősségteljesen tudják használni a terméket, és megvédjék magukat és másokat a sérülésektől.

Az elektromos rollereket távol kell tartani gyúlékony anyagoktól és nyílt lángtól.

3. Diagram

Megjegyzés: A jármű zajszintje kevesebb, mint 70 dB.

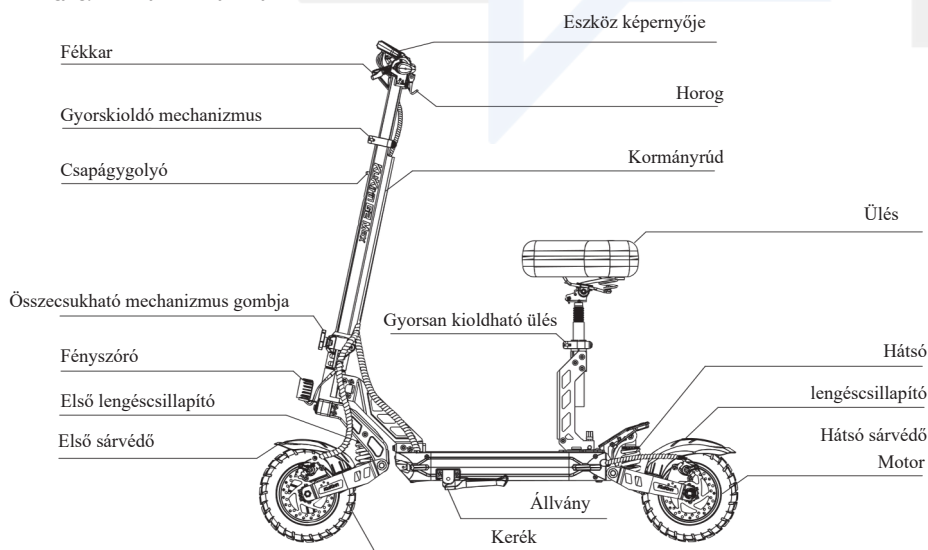

4. Specifikációk

Termék neve	KUKIrin G2 Max	
Méret	Összeszerelt méret	1260*605*580 mm
	Kihajtogatva méret	1260*605*1300 mm
Paraméterek	Maximális sebesség	≤ 25 km/h
	Hozzáférs	≤ 70 km
	Maximális lejtés	≤ 22°
	Gumiabroncsok	10 hüvelykes terepgumik
	Lengéscsillapítók	Rugós felfüggesztés
	Vizálló	IP54
	Fékek	Első és hátsó tárcsafékek + automatikus lekapcsoló fékek
	Kijelző	Sebesség, futásteljesítmény, akkumulátor állapota, fényszórók stb.
Akkumulátor adatai	Bemeneti feszültség	100~240V/50~60Hz
	Feszültség/Kapacitás	48V/20,8Ah
	Töltési idő	54,6 V/2 A töltők, a töltés körülbelül 10 órát vesz igénybe.
Maximális terhelés	120 kg	
Nettó tömeg	Körülbelül 31 kg	

5. Csomaglista

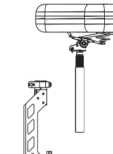
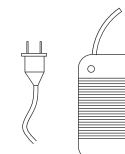
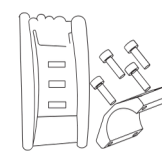

1. Felhasználói kézikönyv*1
2. Gumiabroncspumpa*1
3. Szerszámkészlet és csavar tartozékok
4. Töltő*1
5. Ülés és üléskeret

⚠ Kérjük, gondosan ellenőrizze, hogy nem sérült-e meg vagy hiányzott-e valami. Ha igen, azonnal vegye fel velünk a kapcsolatot.

6. Összeszerelés

Kicsomagolás és összeszerelés

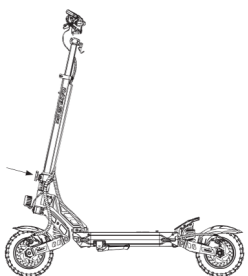

1. A becsukó kapcsoló rögzítéséhez forgassa el a gombot az óramutató járásával megegyező irányba.



2. Helyezze be a kormánymarkolatokat a rögzített kormányállványba.



3. Húzza meg a csavarokat, és ellenőrizze a főkapcsolót.

Hajtsa össze és hajtsa ki

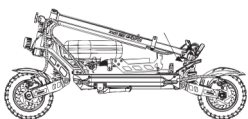

1. Húzza ki a behajtható kampót, és húzza meg a kormányrudat

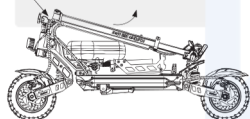

2. Húzza a kormányrudat a nyíl irányába.

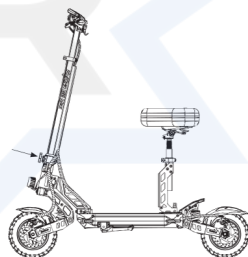

3. A behajtható csat rögzítéséhez forgassa el a gombot az óramutató járásával ellentétes irányba.

7. Típek kezdőknek

⚠ Viseljen védőfelszerelést, beleértve a megfelelő sisakot, térd-, csukló- és könyökvédőt.

⚠ Gyakorold a biciklizést, amíg könnyen fel nem tudsz szállni az elektromos kerékpárra, előre kell haladni, meg kell fordulni, meg kell állni és le kell szállni róla.

⚠ Kerülje el a vezetést olyan tárgyakon, amelyekbe beakadhat vagy amelyek beszorulhatnak a kerekekbe.

⚠ Széles ösvény ajánlott; ne közlekedj elektromos kerékpárral lejtőn, gyalogosok felett vagy akadályokkal teli úton, amíg meg nem tanultál hozzáérően kerékpározni.

8. Kezelési utasítások

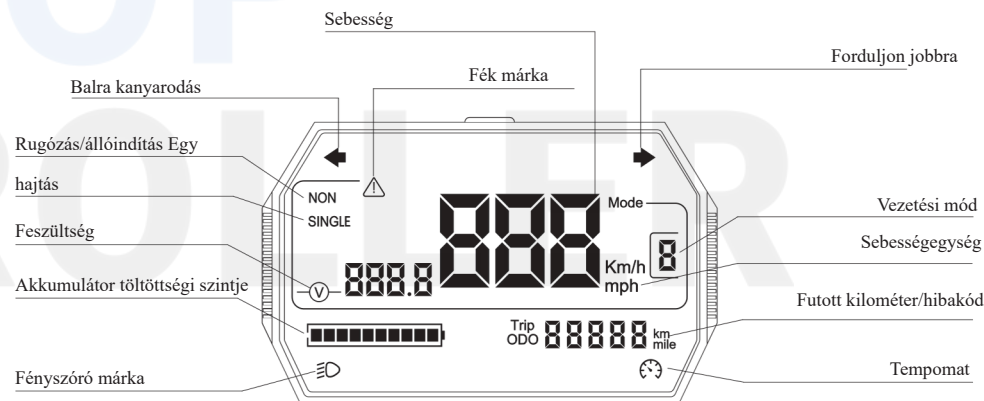
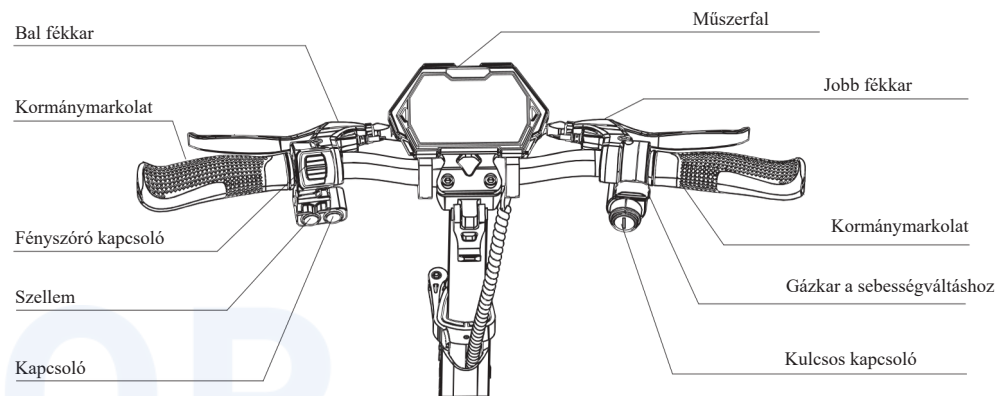

1. A készülék be- vagy kikapcsolásához hosszan nyomja meg a bekapcsológombot.
2. A bekapcsológomb egyetlen rövid megnyomásával válthat fokozatot. Három szint közül választhat.
3. A beállítás menübe való belépéshez a bekapcsológomb három rövid, egymást követő megnyomására van szükség. A műszerfalon a P01, P02, P03, P04, P05, P06, P08, PA, PB elemek jelennek meg.

Beállítások áttekintése (P-értékek):

- P01: Kilométer/mérföld kiválasztási beállítás (alapértelmezett: kilométer).
- P02: Feszültségbeállítás: 36V / 48V / 52V / 60V / 72V (alapértelmezett érték 48V). NE VÁLTOZTASSA!
- P03: A kerékmérő mértékegysége hüvelykben, 080 és 160 közötti tartományban állítható be (alapértelmezett érték 100).
- P04: Mágneses pólustartomány sebességméréshez: 1 – 100 (alapértelmezett érték 30). NE VÁLTOZTASSA!
- P05: Tempomat kiválasztása: 0 esetén a tempomat ki van kapcsolva, 1 esetén a tempomat be van kapcsolva (alapértelmezés szerint ki van kapcsolva).
- P06: Készenléti/rúgásos indítás beállítása: 0 a készenléti indítás (a roller a gázkar lenyomása után azonnal elindul), 1 a rúgásos indítás (először a lábbal kell elrugaszkodni; az alapértelmezett a rúgásos indítás).
- P08: Automatikus alvási idő beállítása: a 0 azt jelenti, hogy nem fog elaludni, a többi szám az alvási időt jelöli (alapértelmezett: 5 perc).
- PA: Indítóerő beállítása: 1 – 5 (1 a minimum, 5 a maximum).
- PB: Félkezelő beállítása: 0 – 5 (0 kikapcsolva, az 1–5. szinteken a félkezelő fokozatosan növekszik).

Tipp: Ha olyan beállításokat módosít, mint a feszültség (P02) vagy a kerékmérő (P03), legyen óvatos – ezek az értékek közvetlenül befolyásolják a sebességjelző pontosságát, valamint a motor és a teljes roller megfelelő működését, ezért tilos ezen paraméterek megváltoztatása. Ez károsíthatja a rollert.

9. Hibaelhárítás

Meghibásodás	Kód	Megoldás
Hátsó motor meghibásodása	E001	Próbáld újra a hátsó motor/vezérlőegység cseréje után.
Gázkar meghibásodása	E002	Próbálja újra a gázkar cseréje után
Vezérlőegység meghibásodása	E003	A vezérlő cseréje után próbálja újra.
Alacsony feszültség	E005	Alacsony az akkumulátor töltöttségi szintje, töltsse fel és próbálja újra.
Eszköz meghibásodása	E006	A készülék/vezérlőegység cseréje után próbálja újra.
Eszköz meghibásodása	E007	A készülék/vezérlőegység cseréje után próbálja újra.

10. Az akkumulátor töltése

! Emlékeztető: A töltő jelzőfénye töltés közben pirosan világít; teljesen feltöltött állapotban zöldre vált.

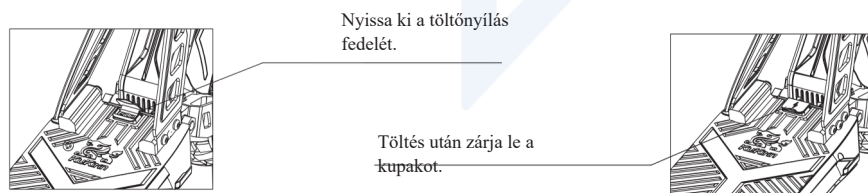

11. Karbantartás

! Kenőolaj: A karbantartás részeként félévente kis mennyiségű fehér kenőzsírt vagy zsírt kell hozzáadni az összcscukó mechanizmus területéhez. A robogót háromhavonta ellenőrizni kell, hogy nincsenek-e meglazult csavarok. Ha vannak kilazult csavarok, húzza meg őket.

! Akkumulátor: Amikor a roller töltődik vagy nincs használatban, kapcsolja ki az áramellátást. Ha az elektromos rollert hosszabb ideig nem használja, tegye biztonságos helyre, és legalább 3 havonta egyszer töltsse fel.

! Tárolás: Kérjük, ne hagyja a rollert hosszú ideig erős napfényben vagy más magas páratartalmú helyen. Tartsa tisztán a rollert.

12. Garancia

A kézhezvétel dátumától a jótállási időszak lejártáig, ha a termék hibás vagy sérült, a KuKirin értékesítés utáni központja általi tesztelést és megerősítést követően ingyenesen javítható, cserélhető vagy visszaküldhető. Kérelem esetén kérjük, vegye fel a kapcsolatot a termék eladóival, és kövesse az utasításokat. Ebben az esetben pontos, teljes és érvényes vásárlási adatokat vagy számlát kell benyújtani.

Garancia tartalma	Jótállási időszak
Vezérlő, eszköz, motor, lítium akkumulátor, töltő, váz, első karosszéria, összcscukható, karosszéria emelőkar, első villa, fékrendszer, gázpedál-szabályozó stb.	1 év

Fontos figyelmeztetés: Víz és páratartalom Az elektromos rollerek nem vízállóak, és nem is teljesen vízállóak. Felépítésük és védettséjük (IP-védelem) csak alapvető védelemre szolgál a véletlen fröccsenő víz ellen, vagy a biztonságos vezetéshez váratlan eső esetén.

Az elektronikai eszközök károsodásának vagy az akkumulátor felrobbanásának elkerülése érdekében kövesse az alábbi irányelveket:

- Ne kerékpározz esőben vagy vízben: Erősen nem ajánlott esőben, hóban, pocsolyákban vagy mély vízben kerékpározni. A víz könnyen bejuthat a motorokba, a vezérlőegységbe és az akkumulátorba.
- Mit kell tenni nedvesség után: Ha a roller véletlenül nedvességet kap, azonnal törölje szárazra egy száraz ruhával, és hagyja teljesen megszáradni száraz helyen (legalább 24 órán át).
- Ne töltsse vízzel való érintkezés után: Soha ne töltsse a rollert, ha nedves vagy nedvesség érte. Rövidzárlat és tűz veszélye áll fenn.
- Karbantartás és tisztítás: Soha ne mossa a rollert folyó vízzel, tömlővel vagy nagynyomású mosóval. Tisztításhoz csak nedves ruhát használjon.

Ne feledd: A robogóba jutó folyadék okozta károk visszafordíthatatlanok, és nem tartoznak a garancia hatálya alá.

13. Jótállási jegy

A termék szervizelésekor kérjük, töltsse ki a következő információkat olvashatóan és hiánytalanul.

Felhasználói információk	Kevesebb	
	Email	
	Postai cím	
	Elérhetőségi telefonszám	
Termékinformációk	Termék neve	
	Termékleírás	
Eladó adatai	Kevesebb	Shenzhen KuKirin Technology Co., Ltd.
	Cím	4F4913-as szoba, Sencsou Számítógépipület, Marie Curie sugárút, Vanke Városi Közösség, Bantian utca, Longgang kerület, Sencsen.